



NÁVOD K POUŽITÍ

Remotus Jupiter

Era 100

MC110
(FSK16)



Historie revizí

Verze	Datum	Důvod
A0	2023-04-25	1. vydaná verze, návod na výměnu 954122-000.

“Mějte na paměti, že následující text je překlad originálních instrukcí k pohodlí čtenáře. Anglický jazyk je použit pro originální manuál (lze získat kontaktováním servisního oddělení Åkerströms). Åkerströms Björbo AB není zodpovědno za nepřesnosti způsobené překladem”.

Tento dokument vychází z originálního dokumentu doc.id: 959125-300 EN/SV A0

Servis

Kontaktujte dealera Åkerströms Björbo AB pro servis a klientskou podporu. Záruční opravy musí být prováděny Åkerströms, nebo autorizovaným servisním centrem.

Obsah

1	ÚDRŽBA	4
2	SPUŠTĚNÍ VYSÍLAČE	5
3	NORMÁLNÍ PROVOZ	5
3.1	NÍZKÝ (MIKRO) PROVOZ	5
3.2	EXTRA <input checked="" type="checkbox"/>	6
3.3	VÝBĚR 1, 2, A, B NEBO 1+2+A+B	6
3.4	SIGNÁL (POKUD JE NAMONTOVÁN)	6
4	VYSÍLAČ A HLAVNÍ STYKAČ VYPNUTÝ	6
5	STOP	6
6	FUNKCE AUTOMATICKÉHO VYPÍNÁNÍ	7
7	KONFIGURACE Z DISPLEJE	8
8	INDIKACE	9
8.1	INDIKACE NA DISPLEJI	10
9	BATERIE	11
9.1	POKYNY K NABÍJENÍ	11
10	POKYNY PRO JEŘÁBNÍKY	12
11	VÍCEJEŘÁBOVÝ A VÍCEOPERÁTORSKÝ PROVOZ	14
11.1	PROVOZ VÍCE JEŘÁBŮ	14
11.2	VÍCEOPERÁTORSKÝ PROVOZ	14
11.3	SPUSŤTE VYSÍLAČ A AKTIVUJTE MC	14
11.4	ZVOLTE/ZRUŠTE VÝBĚR JEŘÁBU BĚHEM PROVOZU	15
11.5	VYSÍLAČ A HLAVNÍ STYKAČ VYPNUTÝ	15
11.6	VÝBĚRY	15
12	PŘEHLED VYSÍLAČE JUPITER Era 100	16
12.1	ROZLOŽENÍ JUPITER ERA 100 & 150	17
13	VYSVĚTLENÍ SYMBOLŮ	18
13.1	SEVERSKÉ SYMBOLY:	18
13.2	SYMBOLY DIN:	18
13.3	SYMBOLY CS:	18
14	NASTAVENÍ	19

! Zařízení musí ovládat kvalifikovaný operátor

1 ÚDRŽBA

Pro zachování dostupnosti a provozní bezpečnosti je nutná pravidelná údržba systému.

Denní údržba

Před každým použitím vysílače zkontrolujte následující položky, zda nejsou závadné nebo poškozené:

- Vizuální kontrola pryžového těsnění kolem pák
- Poškozené/vadné spínače nebo ovládací prvky
- Vizuální kontrola krytu vysílače (praskliny, promáčkliny)
- Vizuální kontrola nosného zařízení
- Vizuální kontrola baterie (praskliny, promáčkliny)
- Otestujte, zda zámek baterie funguje normálně
- Test tlačítka bezpečnostního zastavení (musí být neporušené a snadno se pohybovat)

Zkontrolujte funkci:

- Zkontrolujte funkci indikátoru stavu vysílače, při zapnutí svítí trvale žlutě

V případě poškození nebo závady kontaktujte autorizovaného servisního technika.



Týdenní údržba

- Vyčistěte kontakty baterie a kontakty na vysílači a nabíječce
- Vyčistěte ovládací panel vysílače a zkontrolujte, zda je tisk stále čitelný

! **K čištění použijte suchý čisticí hadřík, v případě potřeby použijte vlhký čisticí hadřík a mýdlový roztok. K čištění nikdy nepoužívejte přípravek na bázi alkoholu; může poškodit plast.**

2 SPUŠTĚNÍ VYSÍLAČE

Při spouštění vysílače je třeba dodržet následující postup:

1. Ujistěte se, že nejsou stisknuty/pohybovány žádné joysticky.
2. Stiskněte tlačítko zapnutí/vypnutí  (všimněte si, že bezpečnostní tlačítko STOP musí být vytaženo).
3. Indikátor stavu by měl pomalu blikat zeleně.
4. Stisknutím tlačítka  /  aktivujte hlavní stykač (MC) v přijímači.

Jednotka je nyní v provozním režimu.

3 NORMÁLNÍ PROVOZ

Vysílač je navržen se dvěma joysticky:

Jeden pro pojezd mostem/vozikem a druhý pro pohyby kladkostroje (nejběžnější), přičemž každý směr je rozdělen na 2 kroky (znatelný odpor), což usnadňuje jízdu určitou rychlostí. Velikost a směr pohybů joysticku se rovná rychlosti a směru pohybu objektu. Most a vozík lze ovládat současně pomocí stejného joysticku. Pohyb se zastaví, když je joystick uveden do neutrální polohy, pokud ne, stiskněte bezpečnostní tlačítko STOP.

3.1 NÍZKÝ (MIKRO) PROVOZ

Nastavte přepínač do polohy pro nízkou rychlost . Pohyb objektů bude nyní fungovat pouze při tovární přednastavené pomalé rychlosti bez ohledu na pohyby joysticku.

Nesimultánní: Pohyby joysticku jsou během této doby zablokovány, takže lze ovládat pouze jeden pohyb najednou.

Simultánní: Pohyby joysticku jsou smyčkové, takže lze současně ovládat dva nebo více pohybů.



Nesimultánní Simultánní



3.2 EXTRA

Jedná se o volitelnou funkci, kterou lze aktivovat navíc k normálním funkcím.

<input type="checkbox"/>	
--------------------------	--

3.3 VÝBĚR 1, 2, A, B nebo 1+2+A+B

Nastavte přepínač  /  / A / B do polohy ON (1) pro volbu 1/2/A/B.
Chcete-li výběr zrušit, nastavte příslušný spínač do polohy OFF (0).

	
	
A	
B	



3.4 SIGNÁL (pokud je namontován)

Kdykoli během chodu může být vydán signál a zazní při stisknutí tlačítka .



Riziko vysoké hladiny hluku, nutná ochrana sluchu.

4 VYSÍLAČ A HLAVNÍ STYKAČ VYPNUTÝ

Pro deaktivaci MC jednou rychle stiskněte tlačítko zapnutí/vypnutí . Pro vypnutí vysílače stiskněte a podržte tlačítko zapnutí/vypnutí , čímž se vysílač vypne a zároveň se deaktivuje hlavní stykač v přijímači. Kontrolka stavu zhasne.

5 STOP

Pro zastavení stiskněte bezpečnostní tlačítko STOP.

6 FUNKCE AUTOMATICKÉHO VYPÍNÁNÍ

Vysílač je vybaven funkcí automatického vypínání, vypínání vysílače po 2, 5 nebo 15 minutách po posledním použití. Vysílač je také možné nastavit na ne-přetržitý provoz. Kontrolka stavu provozu zhasne a hlavní stykač je deaktivován automatickým vypnutím. Pokyny k nastavení doby automatického vypnutí naleznete v instalační příručce. Pro opětovnou aktivaci hlavního stykače je nutný restart. Nízké napětí baterie také způsobuje automatické vypnutí.

2 5 15 Kontinuální

7 KONFIGURACE Z DISPLEJE

Vstupte do nabídky Konfigurace uživatele:

Po spuštění vysílače stiskněte a podržte tlačítko Enter (↵), přibližně 2 sekundy.

Navigace v nabídce:

Při vstupu do konfiguračního menu se zvýrazní výběr v horním řádku.

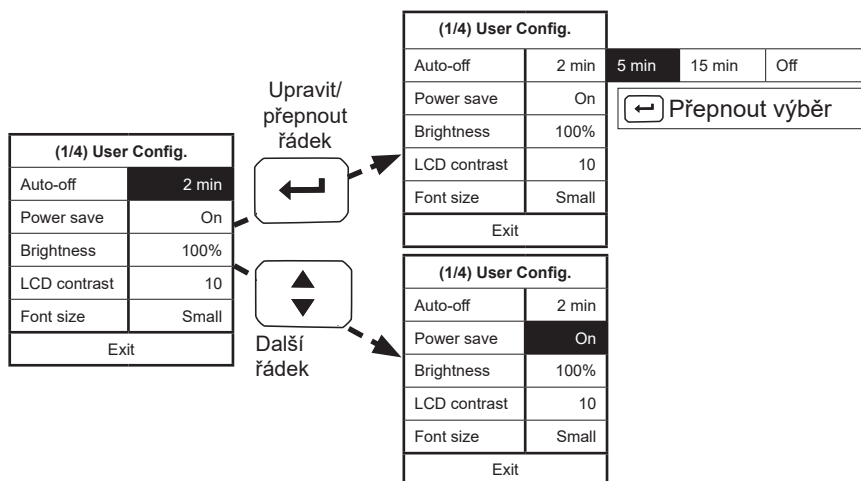

Ukončit/Uložit:

Když je zvýrazněno tlačítko Exit, stiskněte Enter (↵) pro opuštění konfiguračního menu. K dispozici je také automatické opuštění konfiguračního menu po 10 sekundách nečinnosti.

Volby:

Automatické vypnutí	2 min	5 min	15 min	Vypnuto	
Úsporný režim	Vypnuto	Zapnuto			
Jas	Vypnuto	25 %	50 %	75 %	100 %
Kontrast LCD	10	0–20, jeden krok s tlačítkem Enter (↵)			
Velikost písma	Malé	Velké			

8 INDIKACE

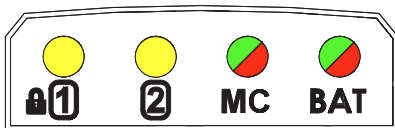

LED	Indikace	Vysvětlivky
 1	Žlutá trvale	Když je digitální vstup 1 aktivní
2	Žlutá trvale	Když je digitální vstup 2 aktivní
MC	OFF	Nebylo navázáno spojení
	Bliká zeleně	Link navázáno; Hlavní stykač VYP
	Zelené nepřetržitě	Spojení zavedeno; Hlavní stykač je zapnutý
	Žlutá kontinuální	Pohyby deaktivovány kvůli naklonění vysílače (pokud je povoleno). Hlavní stykač je zapnutý
	Červená nepřetržitá	Hlavní stykač uzamčen MC nelze aktivovat z jednoho z následujících důvodů: -Stisknuto bezpečnostní tlačítko STOP - Alarm naklonění -Joystick není vycentrovaný -Konfigurační menu/režim aktivní
BAT	Pokud vysílač během spouštění nebo provozu detekuje chybu v některém z autotestů vysílače, bude indikátor stavu trvale svítit červeně, poté se vysílač vypne.	
	Zelená bliká	Provoz OK
	Žlutá bliká	Nízké napětí baterie. Provoz může pokračovat přibližně 30 minut v závislosti na stavu baterie. Doporučuje se okamžitá výměna baterie.
	Žlutá trvale	Baterie je vybitá Vysílač se vypne
	Červená nepřetržitá	Chyba hardwaru

8.1 Indikace na displeji

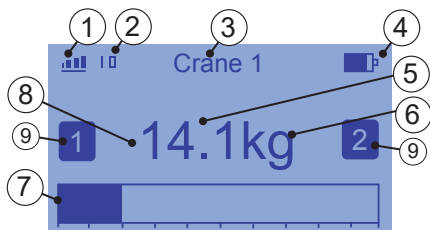

1. Rádiový signál / Indikátor hlavního stykače
2. Indikátor kanálu, až 3 číslice (pokud je nastavení regionu „Jiné“, za číslem kanálu se zobrazí „E“).
3. Textové pole (ID jeřábu atd.)
4. Úroveň baterie
5. Hmotnost, až 5 číslic
6. Jednotka hmotnosti (kg, t nebo lb)
7. Graf zatížení (v plném rozsahu = maximální zatížení)
8. Upozornění na přetížení
9. Stavový indikátor pro digitální vstup 1 a 2 na přijímači

Kvalita rádiového signálu

Nebylo navázáno rádiové spojení	Slabý signál	Dobrý signál	Silný signál	Velmi silný signál

V režimu nízké spotřeby je první pruh užší. MC on je indikováno čarou pod symbolem rádiového signálu, příklad

Textové pole (ID jeřábu atd.)

Tento text je nakonfigurován v přijímači (8 znaků). Informuje obsluhu, který jeřáb řídí vysílač.

Úroveň baterie

Baterie je vybitá	25 %	50 %	75 %	100 % (plně nabit)

Hmotnost / Graf / Přetížení

Hmotnost je zobrazena se symbolem jednotky kg, tuna nebo lb. v závislosti na konfiguraci přijímače. Sloupcový graf zobrazuje hmotnostní zatížení. Plný rozsah = maximální zatížení. Graf se zobrazí pouze v případě, že je v přijímači na-konfigurován limit maximální hmotnosti.

Tento symbol se objeví, pokud náklad na jeřábu dosáhne limitu hmotnosti (přetížení).

STOP

Po stisknutí tlačítka bezpečnostního zastavení se celý displej zbarví červeně a na displeji se zobrazí znak STOP.

9 BATERIE

Vysílač je vybaven indikátorem stavu baterie. Indikátor pomalu zeleně bliká, když je napětí baterie normální, ale začne rychle blikat žlutě, když se sníží. Když indikátor začne rychle žlutě blikat, lze vysílač provozovat přibližně 15-30 minut, než je napětí tak nízké, že se vysílač automaticky vypne.

- Vyměňte baterii z nabíječky, když je vypnuté napájení
- Pro bezchybný provoz je nezbytná dobře udržovaná baterie.

! Baterie se nesmí nabíjet, pokud je teplota nižší než +10°C nebo vyšší než +45°C.

! Používejte pouze nabíječky schválené společností Åkerströms.



Varování! Pokud je v jednotce použit nesprávný typ baterie, baterie může explodovat.



Likvidace Li-Ion baterie představuje menší hrozbu pro životní prostředí ve srovnání s jinými typy baterií. Všechny použité Li-Ion baterie by měly být okamžitě odeslány do kvalifikovaného sběrného střediska baterií k recyklaci.

Vyměňte baterii:

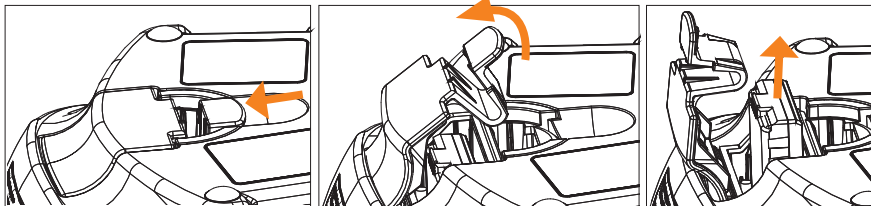















9.1 POKYNY K NABÍJENÍ

Pokyny k nabíjení si přečtěte v dokumentaci dodané s nabíječkou.

10 POKYNY PRO JEŘÁBNÍKY

Tyto pokyny je třeba dodržovat.

-  Zkontrolujte, zda rádiový vysílač funguje na jeřábu, který budete obsluhovat (např. dejte signál). Zkontrolujte všechny funkce rádiového vysílače.
-  Zkontrolujte, zda se na jeřábu nebo v jeho blízkosti nenachází žádná neoprávněná osoba, když jej začínáte obsluhovat. Jakékoli blokovací zařízení na vstupu do jeřábu by mělo být uzavřeno
-  Zkontrolujte polohu symbolů pro směr provozu (jeřáb-vozik-pojezd).
-  Na začátku každé směny má jeřábník vyzkoušet všechny brzdy, koncové spínače a funkce nouzového zastavení a také tlačítko STOP na vysílači.
-  Jeřábník by měl při obsluze jeřábu stát ve vhodné vzdálenosti od jeřábového kladkostroje, aby měl dostatečný přehled o provozu.
-  Je zakázáno přemísťovat břemeno jeřábu nad sebe nebo nad spolupracovníky. Signál pro varování ostatních.
-  Vyhněte se jízdě do koncových zastávek, protože by mohlo dojít k poškození zařízení a zboží.
-  Zkontrolujte svůj vlastní volný průchod, abyste při práci s jeřábem nezakopli o materiál na zemi. Udržujte pracoviště v dobrém pořádku.
-  Pokud ztratíte kontrolu nad pohyby jeřábu, uvolněte joysticky, abyste dosáhli nulové polohy pro zastavení jeřábu. Pokud se jeřáb stále nezastaví, aktivujte funkci STOP.

-  Zjistěte, kde je hlavní vypínač napájení jeřábu, abyste jej mohli v případě potřeby rychle vypnout.
-  Nikdy nepředávejte vysílač nikomu, kdo neprošel školením v obsluze jeřábu s rádiovým ovládním.
-  Po dokončení operace vždy vypněte vysílač nebo stiskněte tlačítko STOP. Poznámka! Nikdy neodkládejte vysílač, aniž byste nejprve aktivovali STOP nebo vypnuli vysílač.
-  Hlavní stykač jeřábu se po skončení pracovní doby vypne. Vysílač pak musí být držen mimo dosah neoprávněných osob.
-  V případě závad nebo poruch na rádiovém ovládacím zařízení by měl jeřáb umožňovat provoz z kabiny nebo se zavěšeným ovládacím zařízením. V takovém případě nejprve přepněte přepínač z rádiového provozu na ruční pro-voz. Před zahájením provozu jeřábu se ujistěte, jak má být toto přepnutí pro-vedeno.
-  Ujistěte se, že přijímač nelze aktivovat, když provádíte servis vysílače.
-  **Při práci na jeřábu se ujistěte, že všechny rádiové vysílače a další ovládací prvky jsou uzamčeny nebo jinak pod dohledem.**

ZÁVADY VŽDY HLAŠTE VEDENÍ PRACOVIŠTĚ.

11 VÍCEJEŘÁBOVÝ A VÍCEOPERÁTORSKÝ PROVOZ

! Pouze Era 150J

11.1 PROVOZ VÍCE JEŘÁBŮ



Provoz s více jeřáby znamená, že dva jeřáby mohou být ovládány ze stejného vysílače, což usnadňuje například zvedání dvou předmětů současně nebo velkého předmětu pomocí dvou jeřábů. Funkce vysílače pro více jeřábový provoz je odlišná od standardního.

11.2 VÍCEOPERÁTORSKÝ PROVOZ

Provoz s více operátory znamená, že dva vysílače mohou ovládat stejný objekt. To může být výhodné například při zablokování pohledu. Ovládání objektu lze předávat mezi dvěma vysílači. Aktivní výběr a zrušení výběru jeřábu zaručuje, že objekt ovládá vždy pouze jeden vysílač. Funkce vysílače pro provoz s více drivery je odlišná od standardu.

11.3 SPUSŤTE VYSÍLAČ A AKTIVUJTE MC

Při spouštění vysílače je třeba dodržet následující postup:

1. Ujistěte se, že nejsou posunuty žádné joysticky.
2. Stiskněte tlačítko zapnutí/vypnutí  (všimněte si, že bezpečnostní tlačítko STOP musí být vytaženo).
3. Indikátor stavu by měl pomalu blikat zeleně.
4. Zkontrolujte, zda je jeřáb/jeřáby volně provozuschopné.
5. Zvolte jeřáb/y. První vysílač, který provede výběr, může ovládat jeřáb/y a druhý vysílač bude automaticky zablokován.
6. Stisknutím tlačítka  /  aktivujte hlavní stykač (MC) v přijímači.

Jednotka je nyní v provozním režimu.



11.4 ZVOLTE/ZRUŠTE VÝBĚR JEŘÁBU BĚHEM PROVOZU

Jakmile vyměníte některý ze spínačů za jeřáb, MC spadne. Pokud tedy vyberete jeřáb A i jeřáb B a zrušíte výběr jeřábu B, je nutné znovu aktivovat MC, aby bylo možné pokračovat v provozu jeřábu A (všimněte si, že jeřáb B je stále blokován vaším vysílačem). Jeřáb B lze poté znovu vybrat a aktivovat MC, aby znovu provozovaly oba jeřáby.

11.5 VYSÍLAČ A HLAVNÍ STYKAČ VYPNUTÝ

Zrušte výběr jeřábu/jeřábů před vypnutím vysílače, jinak bude vysílač blokovat výběr jeřáb/y.

Poznámka! Pokud byly vybrány oba jeřáby A i B, musí být oba zrušeny, aby operaci převzal jiný vysílač. Nestačí tedy pouze zrušit výběr například B.

Pro deaktivaci MC jednou rychle stiskněte tlačítko zapnutí/vypnutí . Pro vypnutí vysílače stiskněte a podržte tlačítko zapnutí/vypnutí , čímž se vysílač vypne a zároveň se deaktivuje hlavní stykač v přijímači (hlavní stykač jeřábu se vybije). Kontrolka stavu zhasne.

11.6 VÝBĚRY

Volba A		A
Volba B		B

12 PŘEHLED VYSÍLAČE JUPITER Era 100

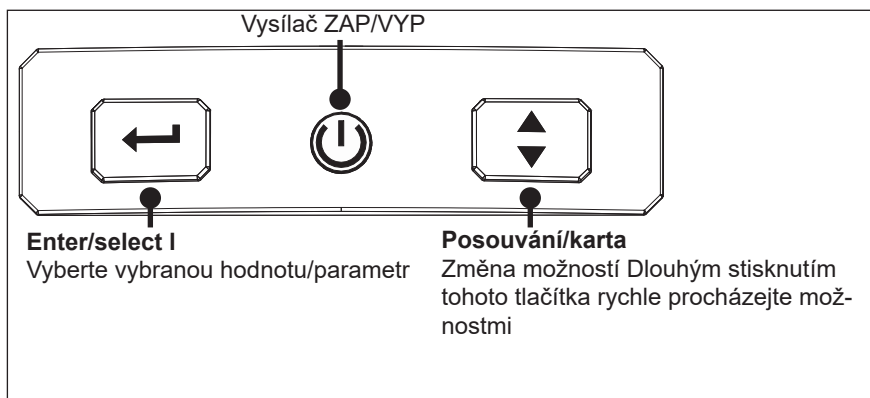
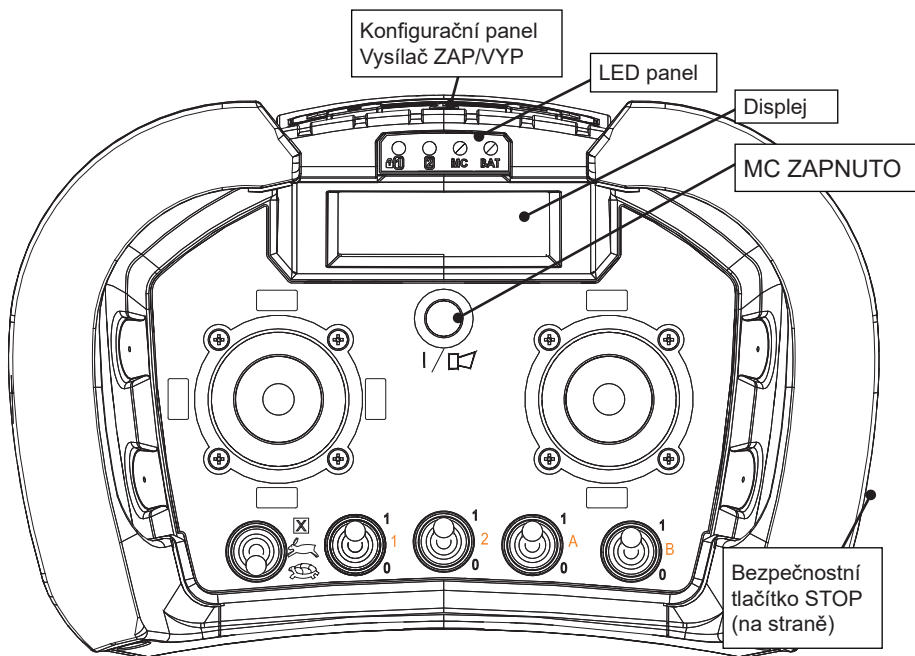

12.1 ROZLOŽENÍ JUPITER Era 100 & 150

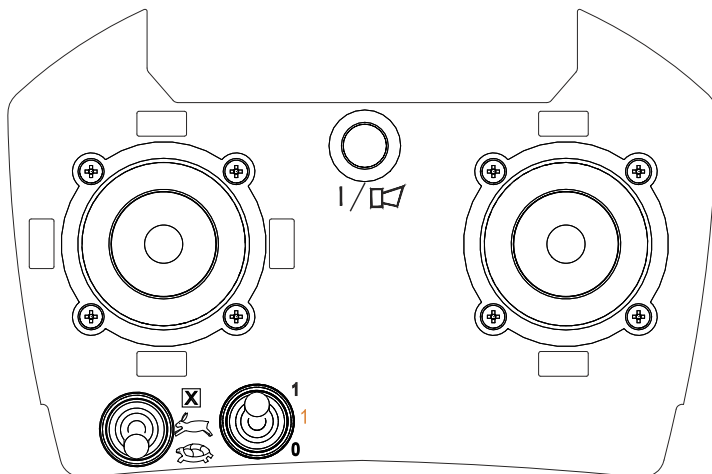



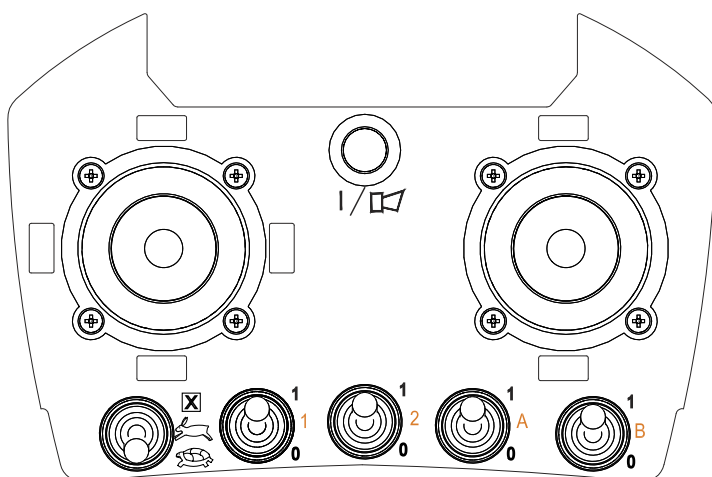



Jupiter Era 100









Jupiter Era 100 (modell 150)





13 VYSVĚTLENÍ SYMBOLŮ

Micro	Pomalý provoz	
Normal	Normální rychlost	
Extra		
Signál		
Volba 1		
Volba 2		
Volba A		A
Volba B		B

13.1 SEVERSKÉ SYMBOLY:

Zdvih	Vzhůru		Dolů	
Vozík	Vlevo		Vpravo	
Most	Vpřed		Vzad	

13.2 SYMBOLY DIN:

Zdvih	Dolů		Vzhůru	
Vozík	Dolů		Vzhůru	
Most	Zpět		Vpřed	

13.3 SYMBOLY CS:

Zdvih	Vzhůru	VZHŮRU	Dolů	DOLŮ
Vozík	Vlevo	SEVER	Vpravo	JIH
Most	Vpřed	VÝCHOD	Vzad	ZÁPAD

14 NASTAVENÍ

Konfigurace uživatele	
Automatické vypnutí	
Úspora energie	
Jas	
kontrast LCD	
Velikost písma	



Åkerströms Björbo AB | Box 7, Björbovägen 143 | SE-786 97 Björbo, Sweden
Phone +46 241 250 00 | frontoffice@akerstroms.se | www.akerstroms.com