



OPERATING MANUAL  
ANVÄNDARMANUAL

# Remotus Jupiter

## Era 100

MC110  
(FSK16)



## Revision History

Version	Date	Reason
A0	2023-03-23	1 <sup>st</sup> released version, replacing manual 954122-000

## MANUAL LANGUAGES

<b>Operating Manual JUPITER Era 100</b>	<b>4</b>	<b>EN</b>
<b>Multi-crane &amp; Multi-operator operation</b>	<b>14</b>	
<b>Användarmanual JUPITER Era 100</b>	<b>16</b>	<b>SV</b>
<b>Flerkransdrift och flerförardrift</b>	<b>26</b>	
<i>Transmitter overview JUPITER Era 100</i>	<i>28</i>	
<i>Layout JUPITER Era 100 &amp; 150</i>	<i>29</i>	
<i>Symbol explanation / Symbolförklaring</i>	<i>30</i>	

# OPERATING MANUAL JUPITER ERA 100

EN

**!** The equipment must be controlled by a qualified operator

## 1 MAINTENANCE

To maintain availability and operational safety, a regular maintenance is necessary on the system.

### Daily Maintenance

Before each use of the transmitter, check the following items for faults or damages:

- Visual inspection of rubber sealing around levers
- Broken/faulty switches or controls
- Visual inspection of transmitter housing (cracks, dents)
- Visual inspection of carrying device
- Visual inspection of battery (cracks, dents)
- Test that the battery lock is functioning normally
- Test of safety stop button (it shall be intact and easy to move)

Check function of:

- Check function of transmitter status indicator, continuous yellow at power up

If there is any damage or fault, contact an authorised service technician.



### Weekly Maintenance

- Clean the battery contacts and the contacts on the transmitter and charger
- Clean the transmitters control panel and check that the print is still readable

**!** For cleaning use a dry cleaning cloth, if necessary use a wet cleaning cloth and a soap solution. Never use an alcohol-based product for cleaning; it can damage the plastic.

## 2 START-UP THE TRANSMITTER

The following procedure must be followed when starting the transmitter:

1. Make sure no joysticks are pressed/moved.
2. Press the on/off button  (note that the safety STOP button must be pulled out).
3. The status indicator should show slow blinking green.
4. Activate the main contactor (MC) in the receiver by push down the  button.

The unit is now in operating mode.

## 3 NORMAL OPERATION

The transmitter is designed with two joysticks:

One for Bridge/Trolley travel and the other for Hoist motions (most common), each direction being divided into 2 steps (a perceptible resistance) which facilitates the running at a certain speed. The size and direction of the joystick's movements are equal to the speed and direction of the object's motions. Bridge and Trolley can be run simultaneously with the same joystick. The motion stops when the joystick is brought to neutral, if not press the safety STOP button.

### 3.1 SLOW SPEED (MICRO) OPERATION

Set the toggle switch in position for -slow speed. The objects motion will now only operate at a factory pre-set slow speed regardless of the movements of the joystick.

**Non-simultaneous:** The joystick movements are interlocked during this time so that only one movement can be operated at a time.

**Simultaneous:** The joystick movements are looped so that two or more movements can be operated simultaneously.

Non-simultaneous     Simultaneous

EN

### 3.2 EXTRA

This is an optional feature that can be activated in addition to the normal functions.



<input type="checkbox"/>	
--------------------------	--

### 3.3 SELECTION 1, 2, A, B or 1+2+A+B

Set toggle switch / / A/B to ON (1) for selection 1/2/A/B.  
For deselecting, reset the corresponding switch to OFF (0).

<b>Selection 1</b>		
<b>Selection 2</b>		
<b>Selection A</b>		A
<b>Selection B</b>		B



### 3.4 SIGNAL (if mounted)

A signal can be emitted at any time during the run and sounds if the push button /  is pressed.



**Risk of high sound level, hearing protection required.**

## 4 TRANSMITTER & MAIN CONTACTOR OFF

To deactivate the MC, press down the on/off button  once time quickly.  
To turn off the transmitter press and hold down the on/off button  which switches off the transmitter, and also the main contactor in the receiver is deactivated. The status indicator light goes out.

## 5 STOP

Press the safety STOP button for stop.

EN

## 6 AUTOMATIC SWITCH-OFF FUNCTION

The transmitter is equipped with an automatic switch-off function, switching off transmitter after 2, 5, or 15 minutes after the latest use. It is also possible to set the transmitter for continuous operation. The status indicator for operation goes out and the main contactor is deactivated upon automatic switch-off. See the installation manual for instruction how to set the automatic switch-off time. For renewed activation of the main contactor a restart is required. Low battery voltage also causes automatic switch-off.

2    5    15    Continuous

## 7 CONFIGURATION FROM DISPLAY

### Enter User configuration menu:

When the transmitter is started press and hold down the enter button (↵), approx. 2 seconds.

### Menu navigation:

When entering the configuration menu, the top row selection is highlighted.

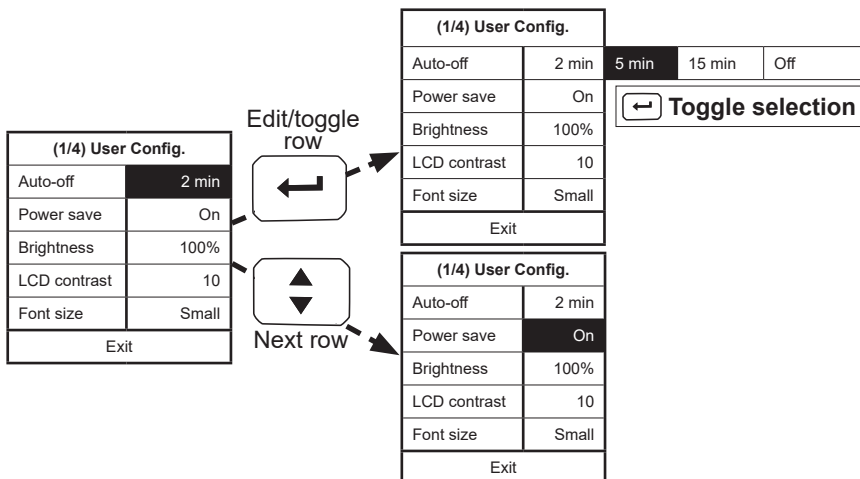

### Exit/Save:

When the exit button is highlighted press enter (↵) to exit the configuration menu. There is also an automatically exit from the configuration menu after 10 seconds of inactivity.

### Choices:

Auto-off	2 min	5 min	15 min	Off	
Power save	Off	On			
Brightness	Off	25 %	50 %	75 %	100%
LCD contrast	10	0-20, one step with enter (↵) button			
Font size	Small	Large			

## 8 INDICATIONS

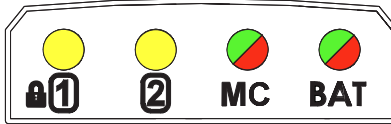

LED	Indications	Explanations
 ①	Yellow continuous	When digital input 1 active
②	Yellow continuous	When digital input 2 active
MC	OFF	No link established
	Green flashing	Link established; Main Contactor OFF
	Green continuous	Link established; Main Contactor is ON
	Yellow continuous	Movements disabled due to tilting of the transmitter (if enabled). Main Contactor is ON
	Red continuous	Main Contactor locked  MC can not be activated due to one of the following reasons: -Safety STOP button pressed -Tilt alarm -Joystick not centered -Configuration menu/mode active
BAT	If the transmitter during start up or operation detect a fault in any of the transmitters self-tests the status indicator will indicate continuously red light, after that the transmitter will shut down.	
	Green flashing	Operating OK
	Yellow flashing	Low Battery voltage Operation can continue approximately 30 minutes depending on battery condition. A prompt change of battery is recommended.
	Yellow continuous	Battery empty Transmitter will shut-off
	Red continuous	Hardware fault

### 8.1 Display indications

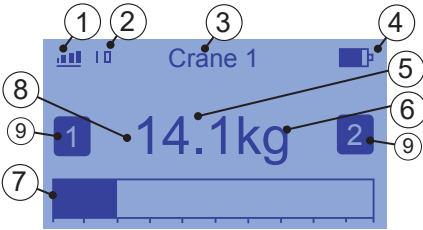

1. Radio signal / Main contactor indicator
2. Channel indicator, up to 3 digits  
(if the region setting is "Other" an "E" is displayed after the channel number)
3. Text field (crane id etc.)
4. Battery level
5. Weight, up to 5 digits
6. Weight unit (kg,t or lb)
7. Weight load graph (full-scale=max load)
8. Overload warning
9. Status indicator for digital input 1 and 2 on the receiver

#### Radio signal quality

No radio link established	Weak signal	Good signal	Strong signal	Very strong signal
✕	■	■■	■■■	■■■■

At low power mode the first bar is narrower. MC on is indicated by a line beneath the radio signal symbol, example ■■■■.

#### Text field (crane id etc.)

This text is configured in the receiver (8 characters). Informs the operator which crane the transmitter is controlling.

#### Battery level

Battery empty	25%	50%	75%	100% (fully charged)
□	▣	▤	▥	▦

#### Weight / Graph / Overload

The weight is shown with the unit symbol kg, ton or lb, depending on the receiver configuration. The bar graph displays the weight load. Full scale= maximum load. The graph is only shown if a maximum weight limit is configured in the receiver.

This  symbol appears if the load on the crane reaches the weight limit (overload).

#### STOP

When the safety stop button is pressed the entire display turns red and a STOP-sign is shown on the display.

EN

## 9 BATTERY

The transmitter is equipped with a status indicator showing battery status. The indicator blinks slowly green when the battery voltage is normal, but starts to blink rapidly yellow, when it gets low. When the indicator has started blinking rapidly yellow, the transmitter can be operated for approximately 15-30 minutes before the voltage is so low that the transmitter switches off automatically.

- Remove the battery from the charger when the power supply is turned off
- A well maintained battery is necessary for faultless operation.

**!** The battery must not be charged if the temperature is lower than +10°C or higher than +45°C.

**!** Only use chargers approved by Åkerströms.



**Warning! If an incorrect battery type is used in the unit, the battery may explode.**



Disposal of a Li-Ion battery poses a smaller threat to the environment when compared to other battery types. All used Li-Ion batteries should be immediately sent to a qualified battery collection centre for recycling.

### Exchange battery:

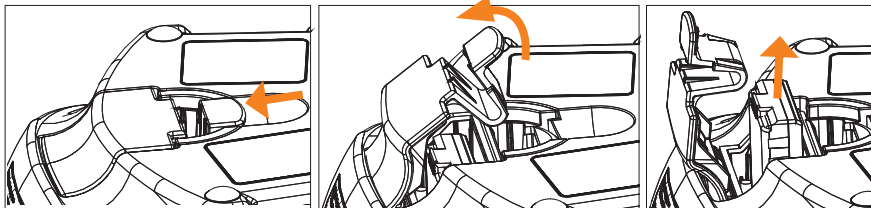











### 9.1 CHARGING INSTRUCTIONS

Please read the documentation supplied with the charger for charging instructions.

## 10 INSTRUCTIONS FOR CRANE OPERATORS

EN These instructions must be followed.

-  Check that the radio transmitter operates on the crane that you are going to operate (ex. give a signal). Check all functions of the radio transmitter.
-  Check that no unauthorized person is on or near the crane when you start to operate it. Any blocking device at the entry of the crane should be closed.
-  Check the position of the symbols for operating direction (crane-trolley-travel).
-  At the beginning of each shift the crane operator is to test all brakes, limit switches and emergency stop functions as well as the STOP button on the transmitter.
-  The crane operator should when operating the crane stand at a suitable distance from the crane hoist to have adequate overview of the operation.
-  It is prohibited to move the crane load over oneself or coworkers. Signal to warn others.
-  Avoid driving into end stops since equipment and goods can be damaged.
-  Check your own free passageway in order to avoid tripping over material on the ground when you operate the crane. Keep the workplace in good order.
-  If you loose control of the crane movements, release the joysticks to obtain the zero position to stop the crane. If the crane still does not stop, actuate the STOP function.

 Find out where the crane's main power disconnect is, in order to be able to quickly switch off if required.

 Never hand over the transmitter to anyone who has not undergone training in radio-control crane operation.

 After completed operation you should always switch off the transmitter or press the STOP button.  
Note! Never put the transmitter aside without first activating the STOP or switching the transmitter off.

 The main contactor of the crane is to be switched off after the end of working hours. The transmitter is then to be kept inaccessible to unauthorized persons.

 In case of faults or breakdowns in the radio control equipment the crane should permit operation from the cab or with suspended operating gear. In such case first turn the switch from radio operation to manual operation. Make certain how this switch-over is to be made before you start operating the crane.

 Make sure that the receiver can not be activated when you service the transmitter.

 **When working on the crane ensure that all radio transmitters and other controls are locked or otherwise under supervision.**

**ALWAYS REPORT DEFECTS TO THE WORKPLACE MANAGEMENT.**

# MULTI-CRANE & MULTI-OPERATOR OPERATION

EN

! Only Era 150

## 11 MULTI-CRANE OPERATION



Multi-crane operation means that two cranes can be operated from the same transmitter, which makes it easier, for example to lift two objects simultaneously or a big object using two cranes. The function of the transmitter for multi-crane operation is different from the standard.

## 12 MULTI-OPERATOR OPERATION

Multi-operator operation means that two transmitters can operate the same object. This can be beneficial, for example, when the view is blocked. The control of the object can be passed between two transmitters. Active crane selection and deselection guarantees that only one transmitter is in control of the object at a time. The function of the transmitter for multi-driver operation is different from the standard.

## 13 START THE TRANSMITTER & ACTIVATE MC

The following procedure must be followed when starting the transmitter:

1. Make sure no joysticks are moved.
2. Press the on/off button  (note that the safety STOP button must be pulled out).
3. The status indicator should show slow blinking green.
4. Check that the crane/cranes are free to operate.
5. Select crane/s. The first transmitter that make the selection can operate the crane/s and the other transmitter will automatically be blocked.
6. Activate the main contactor (MC) in the receiver by push down the  button.

The unit is now in operating mode.



## 14 SELECT/DESELECT CRANE DURING OPERATION

As soon as you change any of the switches for crane, the MC falls. So, if both crane A and crane B are selected and you deselect crane B, the MC must be activated again to continue operating crane A (note that crane B is still blocked by your transmitter). Crane B can then be reselected and the MC activated to run both cranes again.

## 15 TRANSMITTER & MAIN CONTACTOR OFF

Deselect the crane/cranes before the transmitter is turned off, otherwise the transmitter remains to block the crane/s selection.

Note! If both crane A and B have been selected, both must be unselected for another transmitter to take the operation. So, it is not enough to just deselect, for example, B.

To deactivate the MC, press down the on/off button  once time quickly. To turn off the transmitter press down an hold down the on/off button  which switches off the transmitter, and also the main contactor in the receiver is deactivated (the main contactor of the crane gets de-energised). The status indicator light goes out.

## 16 SELECTIONS

<b>Selection A</b>		A
<b>Selection B</b>		B

# ANVÄNDARMANUAL JUPITER Era 100

**!** Utrustningen får endast manövreras av kvalificerad operatör

## 1 UNDERHÅLL

För att upprätthålla tillgängligheten och driftsäkerheten är ett regelbundet underhåll nödvändig på systemet.

### Dagligt underhåll

Före varje användning av sändaren, kontrollera följande för fel eller skador:

- Visuell inspektion av gummitätningen runt spakarna.
- Trasiga/felaktiga switchar eller kontroller
- Visuell inspektion av sändarkapslingen (sprickor, bulor)
- Visuell inspektion av bäranordningen
- Visuell inspektion av batteri (sprickor, bulor)
- Testa att batterilåset fungerar normalt
- Testa STOPP-knappen (den skall vara intakt och lätt att aktivera)

Kontrollera funktion av:

- Kontrollera sändarens statusindikator, gul vid start.

Om det finns några skador eller fel kontakta auktoriserad servicetekniker.



### Veckovist underhåll

- Rengör batteriets kontakter samt kontakterna på sändaren och laddaren
- Rengör sändarens kontrollpanel och kontrollera att trycket fortfarande är läsbart

**!** För rengöring använd en torr rengöringsduk, om nödvändigt använd en våt rengöringsduk och tvällösning. Använd aldrig en alkohol-baserad produkt för rengöring, det kan allvarligt skada plasten.

## 2 UPPSTART AV SÄNDAREN

Följande procedur måste följas vid start av sändaren:

1. Se till att inga joystickar påverkas.
2. Tryck på on/off knappen  (observera att STOPP-knappen måste vara utdragen).
3. Sändarens statusindikator ska blinka långsamt grönt.
4. Aktivera mottagarens huvudkontaktor (HK) genom att trycka på .

Enheten är nu i driftläge.

## 3 NORMAL KÖRNING

Sändaren har två joystickar:

En för Kranåk/Trallåk och en för Lyftrörelser (vanligast). Varje riktning är uppdelad i 2 steg (ett kännbart motstånd) som underlättar körning i en viss hastighet. Joystickutslagets storlek och riktning svarar mot objektets hastighet och rörelseriktning. Kranåk och Trallåk kan köras samtidigt i samma joystick. Rörelserna stannar när joysticken förs till neutralläget, om inte tryck in STOPP-knappen.

### 3.1 LÅGFARTS (MICRO) KÖRNING

Ställ vippströmbrytaren i lågfartsläge -Lågfart. Objektets rörelse går nu i en förinställd långsam fart oberoende av joystickens utslag. Övriga funktioner verkar som vid normalkörning.

**Icke simultan:** Joystickens rörelser är förreglade så att endast en rörelse kan manövreras åt gången.

**Simultan:** Joystickrörelserna är loopade så att två eller flera rörelser kan manövreras samtidigt.

Icke simultan    Simultan

### 3.2 EXTRA

Detta är en valbar funktion som kan aktiveras utöver de normala funktionerna.

<input type="checkbox"/>	
--------------------------	--

### SV 3.3 VAL 1, 2, A, B eller 1+2+A+B

Sätt vippströmbrytaren  1/  2/ A/B till ON (1) för val 1/2/A/B.

Då valet inte längre önskas sätt motsvarande vippströmbrytare i läge OFF (0).

Val 1		<input type="checkbox"/> 1
Val 2		<input type="checkbox"/> 2
Val A		A
Val B		B



### 3.4 SIGNAL (om monterad)

Signal kan ges när som helst under körningen och ljuder så länge signalknappen  /  är intryckt.



Risk för hörselskador, använd hörselskydd.

## 4 STÄNG AV SÄNDARE & AVAKTIVERA HUVUDKONTAKTOR

För att avaktivera HK (MC), tryck in on/off knappen  snabbt en gång. För att stänga av sändaren, tryck och håll in on/off knappen , då avaktiveras även huvudkontaktorn i mottagaren. Indikeringslampan för drift slocknar.

## 5 STOPP

Snabbstopp erhålls genom att trycka in STOPP-knappen.

## 6 AUTOMATISK AVSTÄNGNING

Sändaren är försedd med automatisk avstängning som stänger av sändaren efter 2, 5, eller 15 minuter efter senaste användningen beroende på vilken tid som ställts in, kan även ställas in för kontinuerlig drift. Indikeringslampan för drift sloknar och huvudkontaktorn avaktiveras. Se installationsmanualen för inställning av den automatiska avstängningstiden. Denna inställning skall endast göras av auktoriserad och kvalificerad personal. För ny aktivering av huvudkontaktorn krävs omstart. För låg batterispänning förorsakar också automatisk avstängning.

2    5    15    Kontinuerlig

SV

## 7 KONFIGURATION FRÅN DISPLAYEN

### Gå in i User konfigurationsmenyn:

Tryck ner och håll kvar enter-knappen (↵), ungefär i 2 sekunder.

### Meny navigation:

När konfigurationsmenyn öppnas så är det alltid valet på den första raden som är markerad.

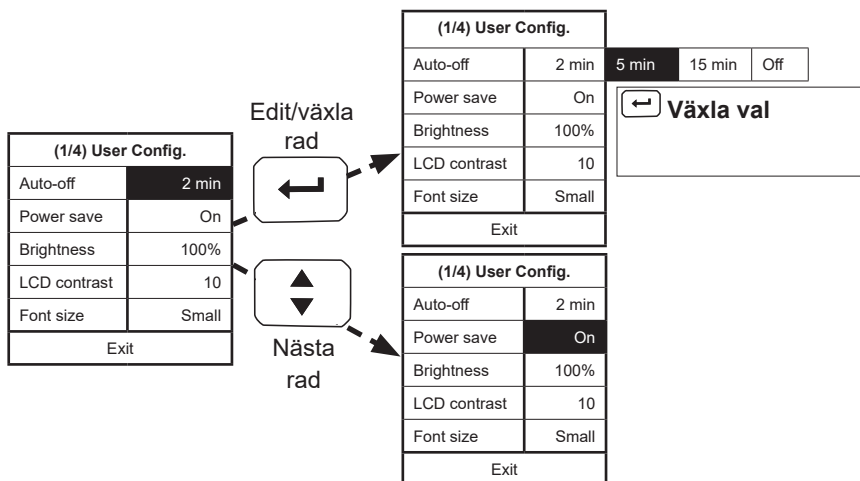

### Exit/Save:

När exit-knappen är markerad tryck enter (↵) för att gå ur konfigurationsmenyn. Det sker också en automatisk utloggning från menyn efter en inaktivitet på 10 sekunder.

### Val:

Auto-off	2 min	5 min	15 min	Off	
Power save	Off	On			
Brightness	Off	25 %	50 %	75 %	100%
LCD contrast	10	0-20, stegbart om 1 steg med enter (↵) knappen			
Font size	Small	Large			

## 8 SÄNDARINDIKERINGAR

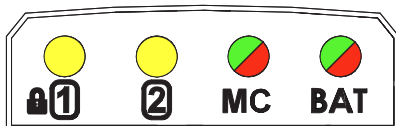

LED	Indikeringar	Beskrivning
 ①	Gult, kontinuerligt	När digital ingång 1 är aktiv
②	Gult, kontinuerligt	När digital ingång 2 är aktiv
MC	OFF	Ingen länk etablerad
	Grönt, blinkande	Länk etablerad; Huvudkontaktor OFF
	Grönt, kontinuerligt	Länk etablerad; Huvudkontaktor ON
	Gult, kontinuerligt	Rörelser stoppade på grund utav tiltad sändare (om den funktionen är aktiv). Huvudkontaktorn är till.
	Rött, kontinuerligt	Huvudkontaktorn är låst  HK kan inte aktiveras på grund utav något av följande skäl: - Säkerhetsstoppen är intryckt - Tilt alarm - Joysticken är inte i centrumposition - Konfigurationsmenyn/läget är aktivt
BAT	Om sändaren vid uppstart eller under drift upptäcker ett fel vid någon av självtesterna indikeras detta med fast rött sken, varefter sändaren stängs av sig.	
	Grönt, blinkande	Drift, ok
	Gult, blinkande	Låg batterispänning Operation kan fortsätta ungefär 30 minuter beroende på batteriets kondition. Ett omedelbart byte av batteriet rekommenderas
	Gult, kontinuerligt	Batteriet urladdat Sändaren kommer stängas av
	Rött, kontinuerligt	Hårdvarufel

SV

## 8.1 Display indikeringar

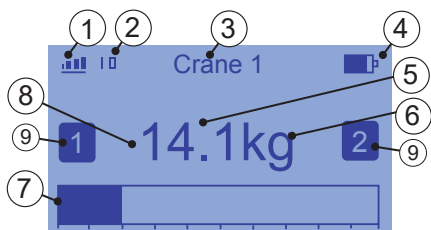

1. Radiosignal / Huvudkontaktorsindikator
2. Kanalindikator, upp till 3 siffror (om region 433MHz inställningen är "Other" visas ett "E" efter kanalnumret)
3. Textfält (kran-id etc.)
4. Batterinivå
5. Vikt, upp till 5 siffror
6. Viktenhet (kg,t eller lb)
7. Viktbelastningsgraf (full skala = max belastning)
8. Överbelastningsvarning
9. Status på digital ingång 1 &2 på mottagaren.

### Radiosignal

Ingen radiolänk etablerad	Svag signal	Bra signal	Stark signal	Mycket stark signal
✕	-	■■	■■■	■■■■

Vid lågeffekt är den första stapeln smalare. HK till indikeras av en linje under radiosignalens symbol, exempel ■■■■.

### Textfält (kran-id etcetera)

Denna text finns konfigurerad i mottagaren (8 tecken). Informerar operatören vilken kran sändaren kontrollerar.

### Batterinivå

Batteriet tomt	25 %	50 %	75 %	100 % (fulladdat)
☐	▢	▣	▤	▥

### Vikt/Graf/Överbelastning

Vikten visas med enhetenssymbol kg, ton eller lb. beroende på mottagarens konfiguration. Stapeldiagrammet visar viktbelastning. Full skala = maximal belastning. Grafen visar bara om en högsta viktgräns är konfigurerad i mottagaren. Denna  symbol visas om belastningen på kranen når viktgränsen (överbelastning).

### STOP

När stoppknappen är intryckt blir hela displayen röd och en STOP-skylt visas på displayen.

## 9 BATTERI

Sändaren är försedd med en statusindikator som visar batteristatus. Lysdioden blinkar långsamt grönt när batterispänningen är normal, men börjar blinka snabbt gult när den blir låg. Efter det att statusindikatorn börjat blinka gult kan sändaren manövreras i cirka 15-30 minuter innan spänningen är så låg att sändaren automatiskt stänger av sig.

- Ta batteriet ur laddaren när matningsspänningen bryts.
- En störningsfri drift kräver ett välskött batteri.

**!** Batteriet bör ej laddas om det har lägre temperatur än +10 °C eller högre än +45°C

**!** Använd endast laddare godkända av Åkerströms.



**Varning!**

Om en felaktig batterityp används i enheten kan batteriet explodera.



Li-Ion-batterier är miljöanpassade, men bör som alla batterier inlämnas in för återvinning. Alla använda Li-Ion-batterier ska lämnas in till en kvalificerad batteriuppsamlingscentral för återvinning.

### Byta batteri:

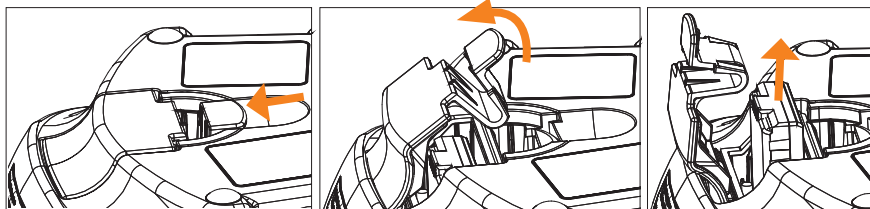

### 9.1 LADDNINGSSINSTRUKTIONER

Läs dokumentationen som medföljer laddaren.

## 10 FÖRESKRIFTER FÖR KRANFÖRARE

Följande föreskrifter måste efterföljas.

 Kontrollera att radiosändaren tillhör den kran du skall köra (ex. ge signal).  
Kontrollera att radiosändaren till kranen fungerar.

SV

 Kontrollera att ingen uppehåller sig på eller invid kranen när körningen påbörjas. Eventuella spärrar upp till kran skall vara stängda.

 Förvissa dig om symbolernas läge för körriktning (Kran- Trallåk).

 Kranförare skall vid varje skifts början prova bromsar, överlastskydd, gränslägesbrytare och nödstopp.

 Kranförare skall vid körning gå eller stå på lämpligt avstånd från kranlyft, så att han eller hon har överblick över körningen.

 Det är förbjudet att framföra last över sig själv eller arbetskamrater. Ge signal för att varna arbetskamrater.

 Undvik körning mot ändstopp, då utrustning och last kan skadas.

 Undersök din egen framkomlighet så att du ej snubblar över material när du kör. Håll god ordning på arbetsplatsen.

 Tappar du kontrollen över kranens rörelser, för joystickarna till O-läget, varvid kranen skall stanna. Om den ändå inte stannar gör manöver för STOPP.

 Ta reda på var kranens huvudströmfrånskiljare är placerad, så att du snabbt kan bryta strömmen om så erfordras.

 Överlämna aldrig sändaren till någon person, som ej erhållit utbildning på radiostyrd kran.

 Efter avslutad körning skall du alltid stänga av sändaren eller trycka in STOPP-knappen. OBS! Lägg aldrig ifrån dig sändaren utan att först aktivera STOPP eller stänga av sändaren.

 Efter arbetstidens slut skall kranens huvudkontakter vara frånslagen. Sändaren skall sedan förvaras oåtkomligt för obehöriga.

 Vid fel på radiostyrningen skall man kunna köra kranen från hytt eller från hängmanöver. Vrid då först om omkopplaren från radiostyrning till manuell styrning. Förvissa dig om hur omkopplingen skall ske innan du börjar körning av varje enskild kran.

 Vid omkoppling från alternativt körsätt till radiokörning samt vid tillslag av huvudströmfrånskiljaren förvissa dig om var samtliga radiosändare finns.

 Vid allt servicearbete på sändaren se till att mottagaren inte kan aktiveras.

 **Vid arbete på kran se till att samtliga radiosändare samt övriga manöverplatser är låsta eller på annat sätt övervakade.**

RAPPORTERA ALLTID BRISTER OCH FEL TILL ARBETSLEDAREN

# FLERKRANSDRIFT OCH FLERFÖRARDRIFT

**!** Endast Era 150

## 11 FLERKRANSDRIFT



SV Flerkransdrift innebär att två objekt kan manövreras från samma sändare, vilket underlättar när man exempelvis behöver lyfta två objekt samtidigt eller ett stort objekt med två kranar. Funktionen på sändaren för flerkransdrift skiljer sig ifrån standarden.

## 12 FLERFÖRARDRIFT

Flerförardrift innebär att två sändare kan manövrera samma objekt. Kan vara till fördel till exempel då sikt över hela körsträckan saknas. Kontrollen över objektet kan lämnas över mellan två sändare. Genom ett aktivt val säkerhetsställs att enbart en sändare har kontroll över objektet åt gången. Layouten och funktionen på sändaren för flerförardrift skiljer sig emot standarden.

## 13 STARTA SÄNDARE OCH AKTIVERA HUVUDKONTAKTOR

Följande procedur måste följas vid start av sändaren:

1. Se till att inga joystickar påverkas.
2. Tryck på on/off knappen  (obs. STOPP-knappen måste vara utdragen)
3. Sändarens statusindikator ska blinka långsamt grönt.
4. Kontrollera att kranen/kranarna är ledig/lediga.
5. Välj kran/ar. Den sändare som först väljer in kranen/arna kan köra och blockerar då automatiskt den andra sändaren.
6. Aktivera mottagarens huvudkontaktor (HK) genom att trycka ned  /  -knappen.

Enheten är nu i driftläge.

## 14 VÄLJ/VÄLJ BORT KRAN UNDER DRIFT



Så fort du ändrar någon av vipporna för kran faller HK'n. Så om både kran A och kran B är invalda och du väljer bort kran B måste HK'n aktiveras igen för att fortsätta köra kran A (observera att kran B fortsatt är blockerad av din sändare). Kran B kan sedan återigen väljas in och HK'n aktiveras för att köra båda kranarna igen.

SV

## 15 STÄNG AV SÄNDARE & AVAKTIVERA HUVUDKONTAKTOR

Innan sändarens stängs av, välj bort kranvalet annars fortsätter sändaren att blockera det valet.

Observera! Om båda kranarna har varit invalda så måste båda kranarna väljas bort innan driften kan tas av en annan sändare. Räcker alltså inte att bara välja bort en kran.

För att avaktivera HK (MC), tryck in on/off knappen  snabbt en gång. För att stänga av sändaren, tryck och håll in on/off knappen , då avaktiveras även huvudkontaktorn i mottagaren (kranens huvudkontakter blir strömlös). Indikeringslampan för drift slocknar.

## 16 VAL

Val A		A
Val B		B

## TRANSMITTER OVERVIEW JUPITER Era 100

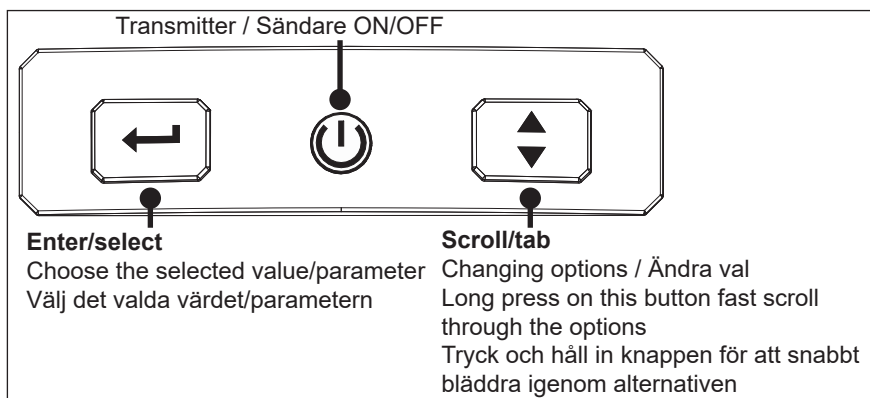
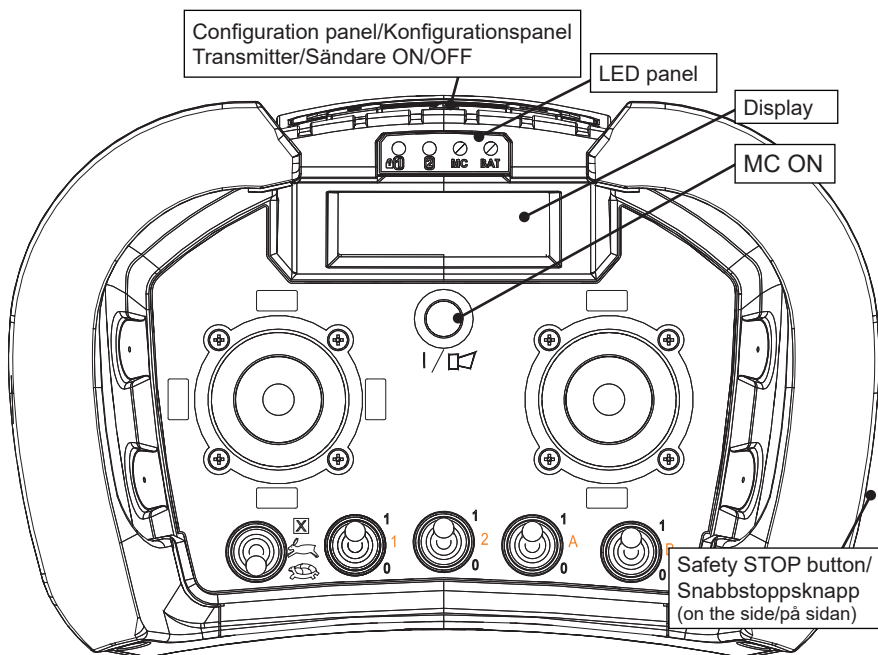

## LAYOUT JUPITER ERA 100 & 150

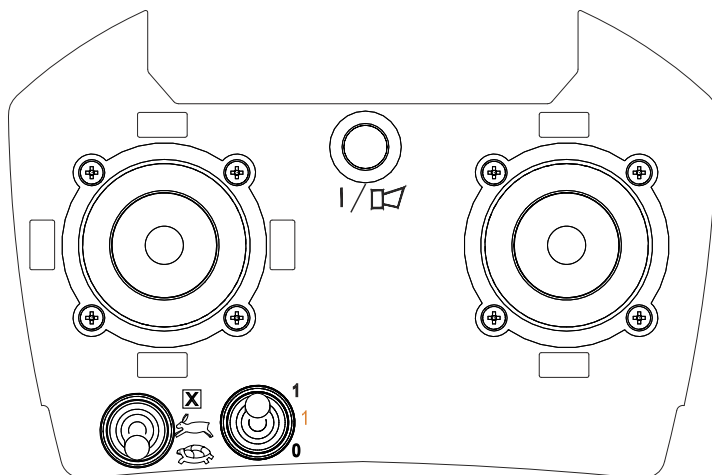



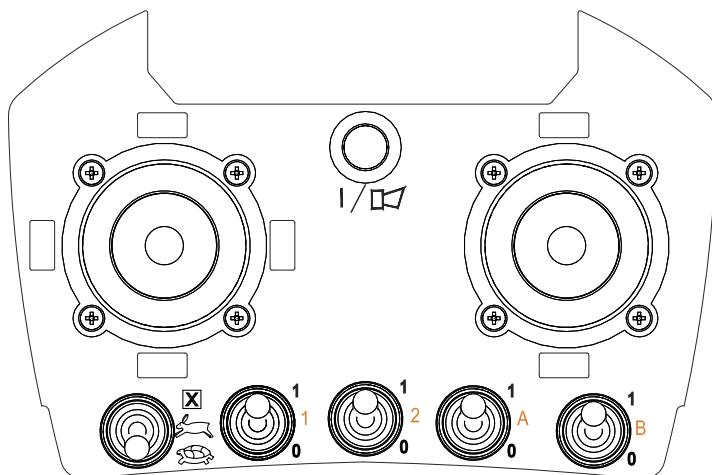



Jupiter Era 100









Jupiter Era 100 (model 150)







## SYMBOL EXPLANATION / SYMBOLFÖRKLARING

<b>Micro/Lågfart</b>	Slow speed operation/Lågfartskörning	
<b>Normal</b>	Normal speed/Normal hastighet	
<b>Extra</b>		
<b>Signal</b>		
<b>Selection/Val 1</b>		
<b>Selection/Val 2</b>		
<b>Selection/Val A</b>		A
<b>Selection/Val B</b>		B

### NORDIC SYMBOLS:

<b>Hoist/Lyft</b>	Up/Lyft			Down/Sänk	
<b>Trolley/Trallåk</b>	Left/Vänster			Right/Höger	
<b>Bridge/Kranåk</b>	Forward/Fram			Reverse/Back	

### DIN SYMBOLS:

<b>Hoist/Lyft</b>	Down/Sänk		Up/Lyft	
<b>Trolley/Trallåk</b>	Left/Vänster		Right/Höger	
<b>Bridge/Kranåk</b>	Reverse/Back		Forward/Fram	

### CS SYMBOLS:

<b>Hoist/Lyft</b>	Up/Lyft	UP	Down/Sänk	DOWN
<b>Trolley/Trallåk</b>	Left/Vänster	NORTH	Right/Höger	SOUTH
<b>Bridge/Kranåk</b>	Forward/Fram	EAST	Reverse/Back	WEST

**Settings/Inställningar**

<b>User Config.</b>	
Auto-off	
Power save	
Brightness	
LCD contrast	
Font size	



Åkerströms Björbo AB | Box 7, Björbovägen 143 | SE-786 97 Björbo, Sweden  
Phone +46 241 250 00 | [frontoffice@akerstroms.se](mailto:frontoffice@akerstroms.se) | [www.akerstroms.se](http://www.akerstroms.se)